

ステップ 11	日付：
---------	-----

1. 次の文の下線部の読み方を書き、意味を調べなさい。

① 二国間に介在する難問題。 読み方（ ）

【意味】

② 論理が飛躍する。 読み方（ ）

【意味】

③ 抄録にまとめる。 読み方（ ）

【意味】

2. 計算の答えと同じ数字の空欄に、「あ～を」を入れなさい。

あ	3+5	こ	2+6	て	6+7	ふ	8+7	ゆ	6+3
い	4+2	さ	7+9	と	4+5	へ	8+4	よ	5+8
う	6+8	し	3+7	な	3+8	ほ	7+2	ら	3+3
え	1+4	す	2+2	に	1+5	ま	5+5	り	9+6
お	2+1	せ	5+4	ぬ	9+5	み	7+6	る	7+7
か	8+4	そ	8+9	ね	4+4	む	7+8	れ	4+7
き	4+6	た	9+9	の	9+8	め	6+5	ろ	5+2
く	6+9	ち	3+9	は	8+8	も	1+3	わ	6+1
け	7+4	つ	2+5	ひ	9+7	や	3+2	を	4+9

3		11	
4		12	
5		13	
6		14	
7		15	
8		16	
9		17	
10		18	

1. お手本と同じ見取り図について定規を使わずにできるだけきれいに写しなさい。

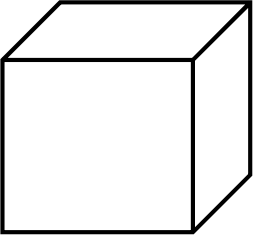
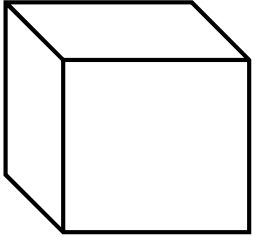
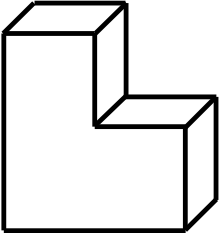
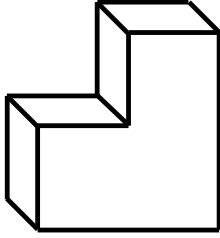
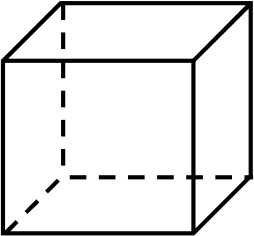
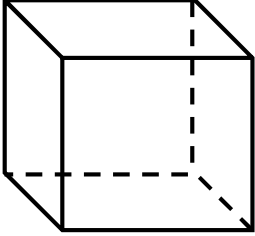
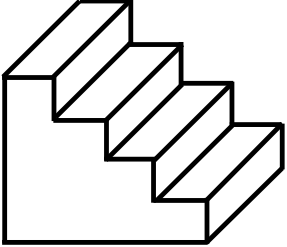
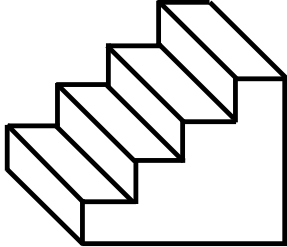
お手本	見取り図	お手本	見取り図
			
			
			
			

2. ○、△、□、☆の中で一番軽いのはどれか。数字で答えなさい。

○…1 △…2 □…3 ☆…4

①

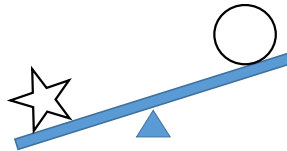
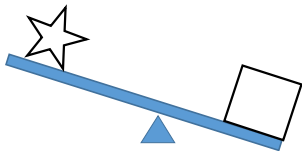
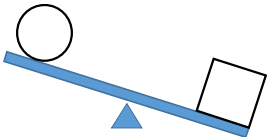

答え

②

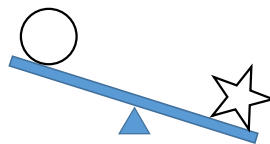
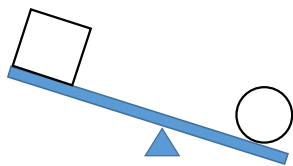
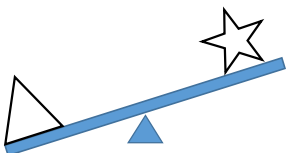

答え

1. 次の文は、体重についての話である。次の文を読んでその後の問題に答えなさい。

① 「一郎君は二郎君より重い。一郎君は三郎君より軽い。三郎君は二郎君より重い。」

一番軽いのは誰か？番号で答えなさい。

一郎君…1 二郎君…2 三郎君…3

② 「春子さんは夏子さんより軽い。春子さんは秋子さんより重い。冬子さんは夏子さんより重い。」

3番目に重いのは誰か？番号で答えなさい。

春子さん…1 夏子さん…2 秋子さん…3 冬子さん…4

2. 縦、横、斜めの隣り合った漢字をつなげて四字熟語を作り、()に答えを、その下の口に意味を書きなさい。

①

満	大	班	先
八	器	然	央
観	卵	晚	利
画	切	成	両

()

②

丸	世	岩	官
温	眼	納	動
含	故	知	玉
間	騎	逆	新

()

③

凶	隊	多	売
疑	薄	利	鑑
義	核	状	匠
資	格	肌	語

()

④

返	雲	岬	蛇
流	臨	泉	衡
優	柔	屈	蚩
砲	士	不	断

()

1. 各文章の右側にある計算式を解き、式の答えを下の数字から選びなさい。その横の () に文章中の下線部分を「漢字」で書きなさい。

- (ア) 図書館で新聞をえつ覧する : 13+7
- (イ) 私たちは今年で結こん 20 周年です : 20-5
- (ウ) 孫を連れて回転す司に行く : 4×5
- (エ) 明日は町内でひ難訓練が行われます : 3×9
- (オ) 石ていを見に多くの外国人が来ています : 30÷2
- (カ) 仕事が終わったのでいつもより早く帰ろにつく : 32-5

答え：15 () () 20 () () 27 () ()

2. 熟語たちはかけっこが速い順に複数の表彰台に並んでいる。熟語の順位を考え、() の中に熟語の名前を漢字で書きなさい。

① まっचा きんにく しばい きんにく たいそう

1 位 () 2 位 () 3 位 () 4 位 () 5 位 ()

② めがね さといも こいぶみ たっきゅう おんせん こいぶみ たっきゅう めがね

1 位 () 2 位 () 3 位 () 4 位 () 5 位 ()

③ こきょう わりびき さとう すもう えんとつ さとう せんす こきょう

1 位 () 2 位 () 3 位 () 4 位 () 5 位 () 6 位 ()

ステップ 15	日付：
---------	-----

3. あなたの専門とするスポーツ種目（好きなスポーツ種目）について教えてください。

① そのスポーツを知らない（見たことがない、やったことがない）人に教えると仮定して、どのようなスポーツなのかわかりやすく教えてください。

② そのスポーツはどのようなことができると楽しくなりますか？

③ そのスポーツの「みる」ポイントを教えてください。※どのようなことがわかると楽しく観戦できますか？